

este aparato
PLANO

CHIMENEA CALENTADOR ELÉCTRICO DE PANEL

Modelo : **KAMIN BLACK NICE 50/72/100**

MANUAL DE USUARIO

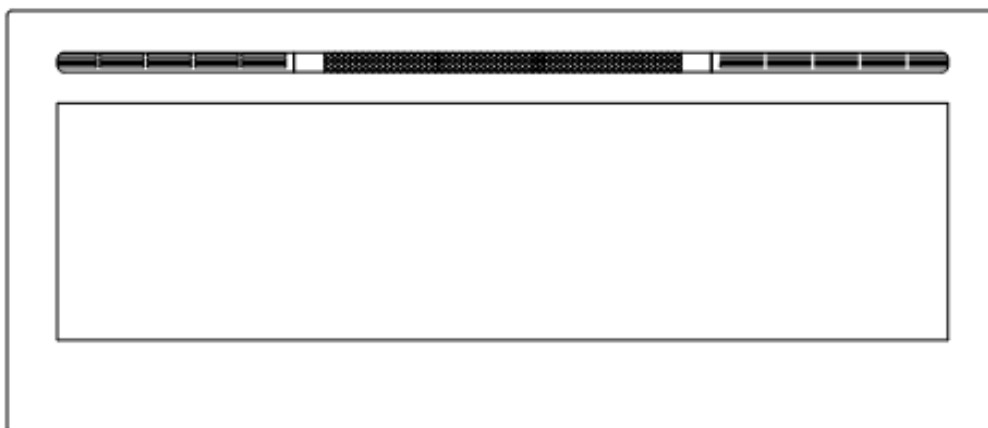

Chimenea eléctrica de pared / integrada de 50"/72"/100"

220-240 V CA 50 Hz 1400-1600 W



ADVERTENCIA

Lea y entienda todo este manual de usuario, incluida **toda la información de seguridad**, antes de enchufar o **usar** este producto. De no hacerlo podría resultar en **incendio, descarga eléctrica o lesiones personales graves**.



PRECAUCIÓN

Guarde este manual de usuario para futura referencia. Si usted vende o regala este producto, **asegúrese de que este manual acompaña al producto**.



INFORMACIÓN IMPORTANTE DE SEGURIDAD

ADVERTENCIA

Cuando se utilizan aparatos eléctricos, siempre se deben seguir ciertas precauciones básicas para reducir el riesgo de incendio, descargas eléctricas y lesiones personales, entre las que se encuentran las siguientes:

- λ Lea todas las instrucciones antes de utilizar este calentador.
- λ Este aparato se calienta cuando está en uso. Para evitar quemaduras, no toque la superficie caliente. Si se proporcionan, use las asas al mover este calentador. Mantenga los materiales combustibles, como muebles, almohadas, ropa de cama, papeles, ropa y cortinas a por lo menos 1 m de la parte delantera del calentador y lejos de los lados y la parte posterior. Para evitar el sobrecalentamiento, no cubra el calentador.
- λ Hay que tener mucho cuidado cuando la estufa se use cerca de niños o personas enfermas, y cuando la unidad se deja en funcionamiento y sin supervisión.
- λ Desconecte siempre el calentador cuando no esté en uso.
- λ No haga funcionar ningún calentador con un cable o enchufe dañado o si el calentador no funciona bien, se ha caído o dañado de alguna manera; devuelva el calentador al centro de servicio autorizado para su examen, ajuste eléctrico o mecánico, o reparación.
- λ Solo para uso en interiores, no lo utilice al aire libre.
- λ Este calentador no está diseñado para su uso en baños, áreas de lavandería y recintos similares cerrados. Nunca ubique el calentador donde pueda caer en una bañera o cualquier otro recipiente con agua.
- λ No pase el cable por debajo de alfombras. No cubra el cable con alfombras, tapetes o cubiertas similares. Coloque el cable lejos de áreas de tránsito y donde nadie pueda tropezarse.
- λ Para desconectar el calentador, apague los controles y retire el enchufe de la toma.
- λ No inserte objetos extraños ni permita que entren en las aberturas de ventilación o escape ya que podría provocar un incendio o descarga eléctrica, o dañar el calentador.
- λ Para evitar un posible incendio, no bloquee las entradas o salidas de aire de ninguna manera. No usar sobre superficies blandas, como una cama, donde las aberturas pueden bloquearse.
- λ Un calentador tiene piezas calientes que forman arcos o chispas. No lo utilice en áreas donde se use o almacene gasolina o líquidos inflamables.
- λ Use este calentador solo como se describe en este manual. Cualquier uso no recomendado por el fabricante puede provocar un incendio, descargas eléctricas o lesiones personales.
- λ PELIGRO: se pueden generar temperaturas ALTAS bajo ciertas condiciones anormales. No cubra ni obstruya parcial o totalmente el frontal de este calentador.
- λ El reemplazo de las lámparas se debe hacer solamente cuando el calentador esté desconectado del suministro de corriente.
- λ Este aparato no está diseñado para ser usado por personas (niños incluidos) con capacidades físicas, sensoriales o mentales reducidas, o con falta de experiencia o conocimiento, a menos que sea bajo la supervisión e instrucción adecuada acerca del uso de este aparato por parte de una persona responsable de su seguridad. Hay que supervisar a los niños para asegurarse de que no jueguen con el electrodoméstico.

λ **PRECAUCIÓN:** Con el fin de evitar situaciones de peligro debido al restablecimiento accidental del interruptor térmico, este aparato no se debe alimentar mediante un dispositivo conmutador externo, como un temporizador, o conectarse a un circuito que se apague y encienda regularmente por el servicio público.

Preparación



¡Este producto incluye un **panel de CRISTAL!** Tenga siempre **mucho cuidado** al manipular **crystal**. El no hacerlo podría resultar en **lesiones personales** o **daños a la propiedad**.

Retire todas las piezas y los componentes del cartón y colóquelos en una superficie limpia, suave y seca. Las piezas y los pasos de montaje están agrupados en uso para colgar o para empotrar. Revise la lista de piezas para asegurarse de que no falte nada. Deseche los materiales de embalaje correctamente. Recicle siempre que sea posible.

Necesitará las siguientes herramientas (no incluidas): destornillador Phillips; detector de clavos; nivel; cinta métrica; taladro eléctrico; broca de 1/4" para madera, martillo.

Piezas y componentes

<p>A - Chimenea</p>	<p>B - Tornillos para madera</p>	<p>C - Anclajes para pared de yeso</p>
	<p>Mando a distancia</p>	<p>D - Soporte de metal</p>
<p>E- Soporte de pared Fijado en la parte trasera de la cámara de la chimenea</p>	<p>G-Cristales decorativos <input type="checkbox"/></p>	<p>H - Conjunto de leños <input type="checkbox"/></p>
		<p>I - Bandeja de plástico <input type="checkbox"/></p>

Especificaciones y dimensiones

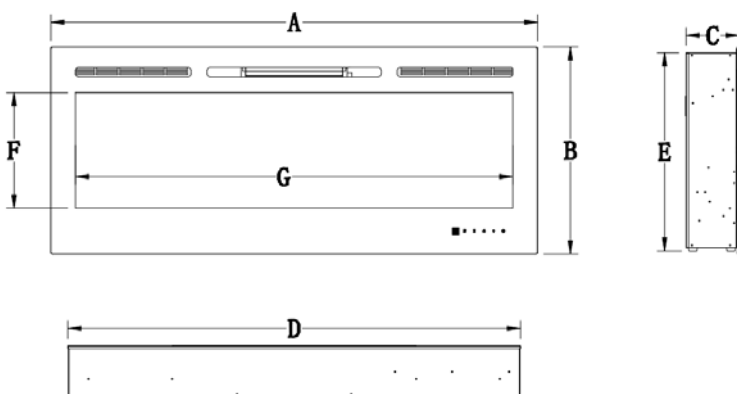

Descripción	Chimenea eléctrica
Tipo	Unidad con 3 formas de montaje Montaje en pared, Empotrado en pared y Ensamblado con repisa
Voltaje	120 V CA
Vatios	MÁX.1500 W
Amperios	Circuito con conexión a tierra de 15 AMP

Número de modelo	A	B	C	D	E	F	G
BG-50B	50" 128 cm	21,46" 54,4 cm	5,51" 14 cm	46,85" 119 cm	20,51" 52,1 cm	12" 30,5 cm	45,28" 115 cm
BG-72B	72" 182,8 cm	21,46" 54,4 cm	5,51" 14 cm	68,39" 173,72 cm	20,51" 52,1 cm	12" 30,5 cm	66,82" 169,72 cm
BG-100B	100" 254 cm	21,46" 54,4 cm	5,51" 14 cm	96,39" 244,83 cm	20,51" 52,1 cm	12" 30,5 cm	94,8" 240,84 cm

Instalación y montaje

Su electrodoméstico es un aparato para montaje en pared, empotrado o en repisa. Seleccione un lugar adecuado que no sea susceptible a la humedad y esté lejos de cortinas, muebles y áreas de alto tránsito.

NOTA: siga todos los códigos eléctricos nacionales y locales.

DISTANCIA MÍNIMA A COMBUSTIBLES

Las medidas se toman desde el cristal frontal.			
Parte inferior	0"	Parte superior	8" (300 mm) a repisa
Laterales	0"	Parte superior	8" (300 mm) a techo
Fondo	0"		

DISTANCIAS MÍNIMAS DE REPISA

ADVERTENCIA

CUANDO SE USE PINTURA O LACA PARA DAR ACABADO A LA REPISA, LA PINTURA O LACA TIENE QUE SER RESISTENTE AL CALOR PARA EVITAR LA DECOLORACIÓN.

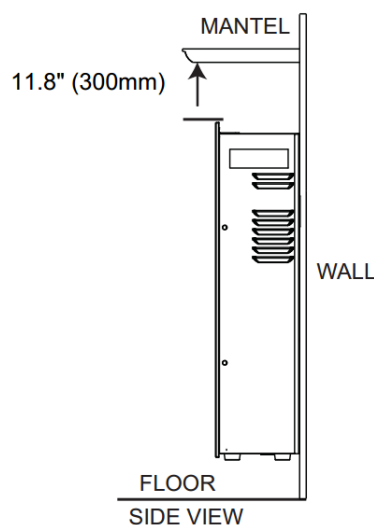

INSTALACIÓN EMPOTRADA EN PARED

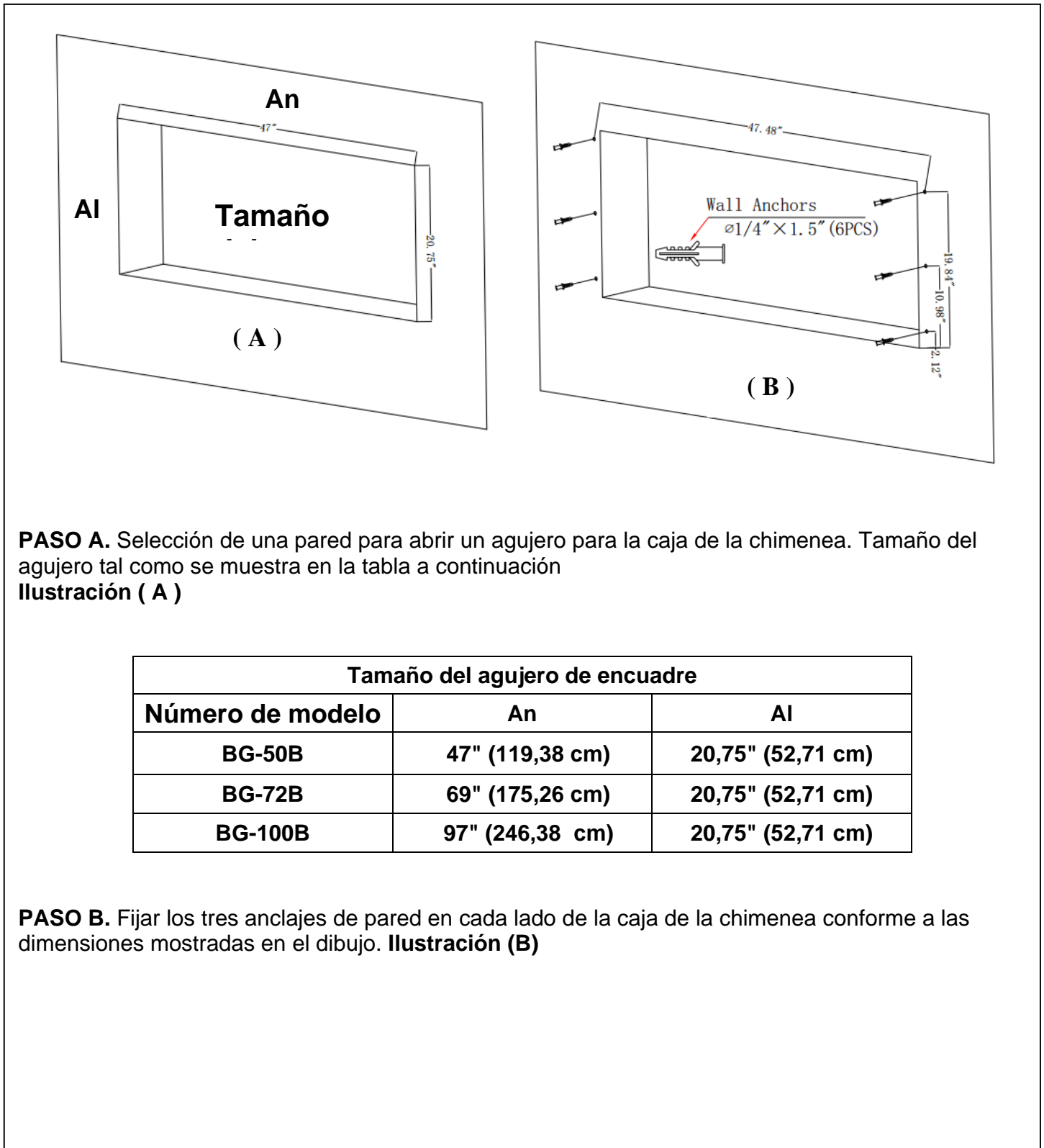

PASO A. Selección de una pared para abrir un agujero para la caja de la chimenea. Tamaño del agujero tal como se muestra en la tabla a continuación

Ilustración (A)

Tamaño del agujero de encuadre		
Número de modelo	An	AI
BG-50B	47" (119,38 cm)	20,75" (52,71 cm)
BG-72B	69" (175,26 cm)	20,75" (52,71 cm)
BG-100B	97" (246,38 cm)	20,75" (52,71 cm)

PASO B. Fijar los tres anclajes de pared en cada lado de la caja de la chimenea conforme a las dimensiones mostradas en el dibujo. **Ilustración (B)**

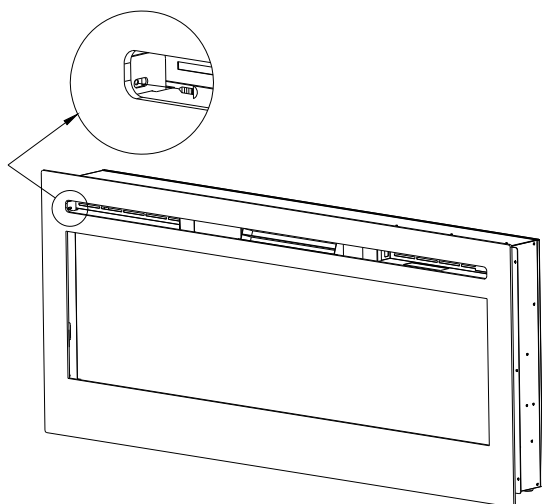

(C)

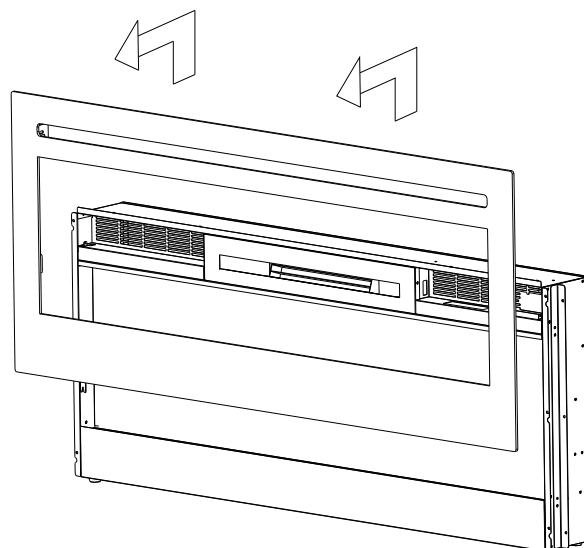

(D)

PASO C. Retirar los dos tornillos en ambos lados del panel de cristal. **Ilustración (C)**

PASO D. Sacar entre dos personas el panel de cristal fuera de la caja de la chimenea. Colocarlo en un lugar suave y limpio. **Ilustración (D)**

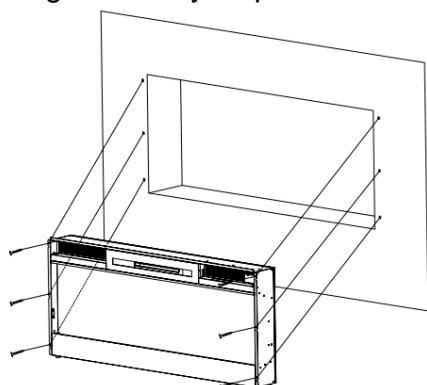

(E)

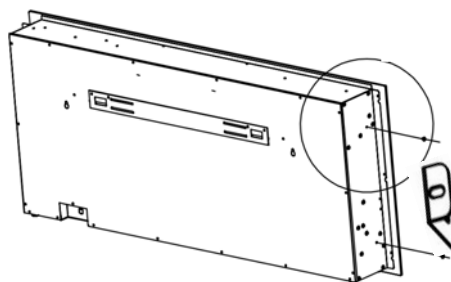

(F)

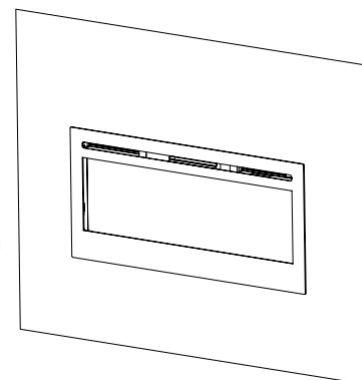

(G)

PASO E. Llevar entre dos personas la caja de la chimenea al agujero de la pared.

Si el aparato se empotra completamente en la pared:

- Utilizar los 6 tornillos (suministrados) para fijar el aparato en la pared a los dos rebordes laterales existentes, consultar la **Ilustración (E)**
- Instalar el material y volver a instalar el frontal de cristal.

Si el receso en la pared es parcial:

- Utilizar los cuatro soportes metálicos de montaje (suministrados) para fijar el aparato en la pared, consultar la **Ilustración (F)**

NOTA: utilizar los orificios existentes en los lados del aparato para empotrar en la pared.

PASO F. La chimenea estará así después de la instalación **Ilustración (G)**

Instalación en pared

Debido a los muchos materiales diferentes utilizados en diferentes paredes, es muy recomendable que consulte a su constructor local antes de instalar este aparato en la pared.

A. Seleccionar un lugar que no sea propenso a la humedad y esté ubicado a una distancia mínima de 36" (914 mm) de materiales combustibles como cortinas, muebles, ropa de cama, papel, etc.

B. Pedir a dos personas que sujeten el aparato contra la pared para determinar la ubicación final.

C. Colocar la unidad boca abajo sobre una superficie suave y no abrasiva. Retirar el soporte de la parte posterior de la unidad retirando los tornillos, consultar la Ilustración 1.

D. Marcar la ubicación y, a continuación, montar los soportes en la pared utilizando los tornillos suministrados. Este soporte DEBE tener los ganchos mirando hacia arriba y estar nivelados. **NOTA: se recomienda encarecidamente que el**

soporte de montaje (E) se atornille en tacos en la pared si es posible. Si la pared no permite el uso de tacos,

asegúrese de que los anclajes de plástico suministrados se utilizan para fijar el soporte a la pared y el soporte está correctamente asegurados.

E. Con el soporte de montaje en pared instalado, levantar el aparato entre dos personas e insertar los dos ganchos del soporte en las dos ranuras de la parte posterior del aparato.

F. Compruebe la estabilidad del aparato para asegurarse de que el soporte no se salga de la pared.

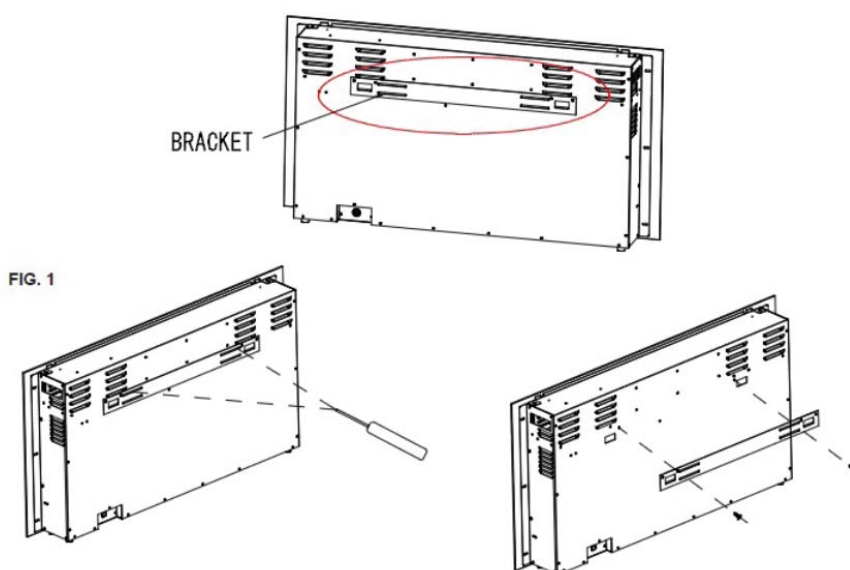
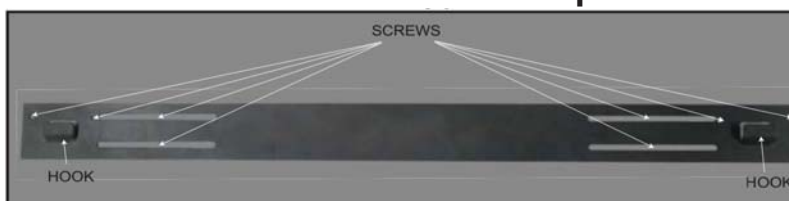



Ilustración del soporte de pared BG-72/100B

Instalación del conjunto de leños/ascuas de cristal

(NOTA: por favor, realice la instalación según las brasas que compró o seleccionó).

- A. El frontal de cristal se debe retirar y el aparato debe montarse en su ubicación final antes de que el conjunto de leños/ascuas de cristal estén instalados.
- B. Si su chimenea viene con un conjunto de leños, simplemente úsela así.
- C. Si su chimenea viene con MATERIALES DE CRISTAL: necesita usar el destornillador para quitar los dos tornillos en ambos lados, luego sacar el leño. **Ilustración 1.**
- D. Colocar la bandeja de plástico (I) en lugar designado en la chimenea. Después, colocar cuidadosamente los cristales de las ascuas en la bandeja inferior en la parte frontal del aparato como se ilustra. Aplicar una capa uniforme de lado a lado. **Ilustración 2, Ilustración 3.**

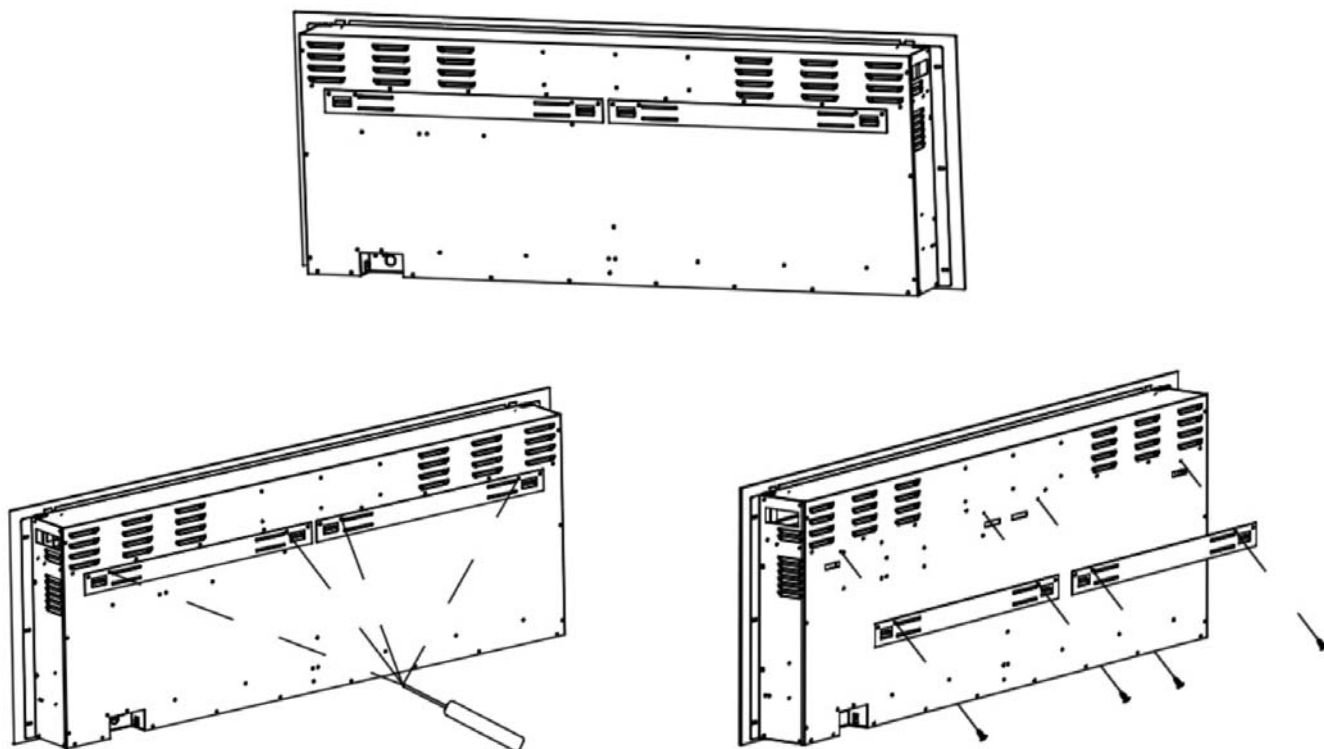

Ilustración 1.



Ilustración 2.

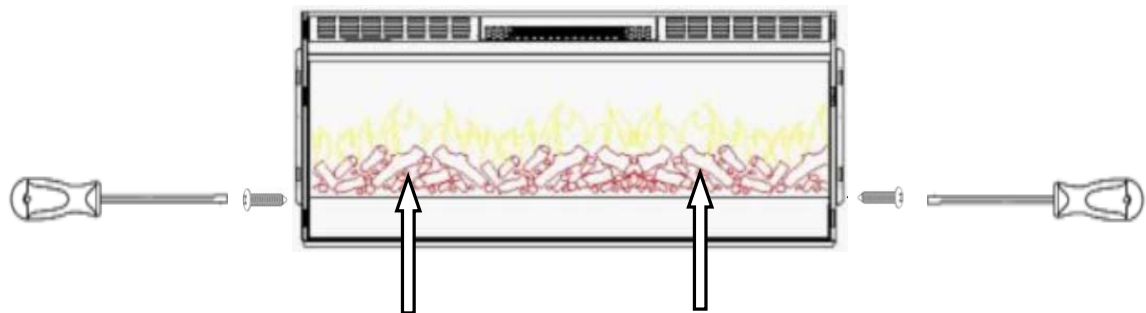

Ilustración 3. (Materiales de cristal)

Funcionamiento

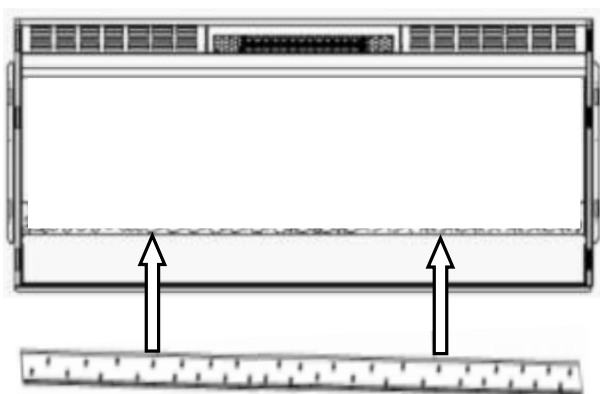

Lea y entienda todo este manual de usuario, incluida **toda la información de seguridad**, antes de enchufar o **usar** este producto. De no hacerlo, podría dar lugar a **descargas eléctricas, incendios, lesiones graves o muerte**.

Alimentación

Enchufe el cable de alimentación en una toma de corriente de 220-240 voltios (consultar **INFORMACIÓN DE SEGURIDAD IMPORTANTE** en las **páginas 2 y 3**). Asegúrese de que la toma de corriente esté en buenas condiciones y que el enchufe no esté suelto. **NUNCA** exceder el amperaje máximo para el circuito. **NO** enchufe otros aparatos en el mismo circuito.

Métodos de funcionamiento



Esta chimenea eléctrica puede ser operada con el PANEL DE CONTROL, localizado en la ranura del panel de cristal en la parte SUPERIOR derecha de la chimenea, o con el MANDO A DISTANCIA a batería.

El funcionamiento y las funciones de los dos métodos son los mismos.

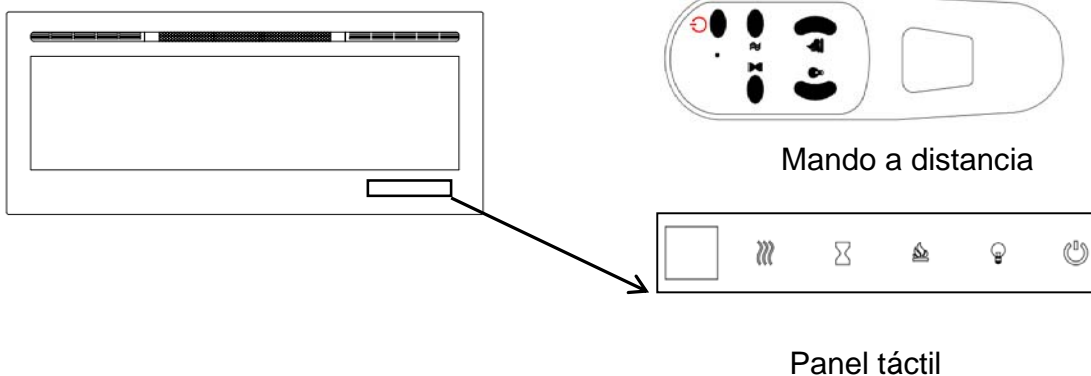
Antes de usar, revise la **INFORMACIÓN DE SEGURIDAD IMPORTANTE** en las páginas 2 y 3 y preste atención a todas las advertencias.



Uso del Panel de control / Panel táctil / Mando a distancia

BOTÓN	FUNCIÓN	ACCIÓN E INDICACIÓN
 ALIMENTACIÓN	<p>ENCENDIDO: Permite las funciones del panel de control y el mando a distancia. Activa el efecto de llama.</p> <p>APAGADO: Desactiva las funciones del panel de control y el mando a distancia. Desactiva el efecto de llama.</p>	<ol style="list-style-type: none"> Presione una vez. La luz indicadora se enciende. La alimentación se enciende. Todas las funciones están habilitadas. Oprima nuevamente. El efecto de llama se apaga. La unidad pasa al modo de espera. Todas las funciones se desactivan.
 TEMPORIZADOR	<p>Botón TEMPORIZADOR: Controla los ajustes del temporizador para apagar la chimenea en el momento seleccionado.</p> <p>Los ajustes van desde 0,5 horas hasta 7,5 horas.</p>	<ol style="list-style-type: none"> Presione una vez. La luz indicadora se enciende. El temporizador está ajustado a 0,5 horas. Oprima nuevamente hasta que se alcance el ajuste deseado. Las luces indicadoras muestran el ajuste.
 LLAMA	<p>Botón LLAMA: Aumenta el efecto de la llama y lo hace más brillante.</p> <p>NOTA: el efecto de llama permanece encendido hasta que el botón de alimentación se apague. El efecto de llama debe estar activado para que el calentador se encienda.</p>	<ol style="list-style-type: none"> Presione una vez. El efecto de brillo de la llama cambia. Oprima nuevamente hasta que se alcance el ajuste deseado.
 COLOR	<p>Botón de COLOR: Hace que el efecto de llama de color cambie.</p> <p>NOTA: el efecto de llama permanece encendido hasta que el botón de alimentación se apague. El efecto de llama de color debe estar activado para que el calentador se encienda.</p>	<ol style="list-style-type: none"> Presione una vez. El efecto de color de la llama cambia. Oprima nuevamente hasta que se alcance el ajuste deseado.

 <p>CALENTADOR</p>	<p>Botón CALENTADOR: Enciende y apaga el calentador.</p> <p>NOTA: el calentador solo funciona cuando el efecto de llama está activado. Si el efecto de llama está apagado, el calentador no se enciende.</p> <p>NOTA: para evitar el sobrecalentamiento, el ventilador del calentador soplará aire frío durante 8-10 segundos antes de que el calentador se encienda y después de que el calentador se apague.</p>	<ol style="list-style-type: none"> 1. Presione una vez. El indicador se enciende. El ventilador sopla aire fresco durante 10 segundos. El calentador de 750 W se enciende y sopla aire caliente. 2. Oprima nuevamente. El indicador se enciende. El calentador 1500 W se enciende y sopla aire caliente. 3. Oprima nuevamente. Los calentadores se apagan. El ventilador sopla aire fresco durante 10 segundos para permitir que el calentador se enfríe, luego se apaga.
--	---	---

<p>IMPOR TANTE</p>	<p>Cuando el calentador se enciende por primera vez, puede haber un ligero olor. Esto es normal y no debería ocurrir de nuevo a menos que el calentador no se utilice durante un largo período de tiempo.</p>
-------------------------------	---

<p>IMPOR TANTE</p>	<p>Para mejorar el funcionamiento, apunte el mando a distancia a la parte delantera de la chimenea. NO presione los botones demasiado rápido. Dele a la unidad tiempo para responder a cada comando.</p>
-------------------------------	--

Control de limitación de temperatura

Este calentador está equipado con un Control de limitación de temperatura. Si el calentador alcanza una temperatura no segura, el calentador se apagará automáticamente. Para restablecer:

1. Desconecte el cable de alimentación de la toma de corriente.
2. Gire el interruptor ENCENDIDO/APAGADO del PANEL DE CONTROL a APAGADO. **Espera 5 minutos.**
3. Inspeccione la chimenea para asegurarse de que no haya rejillas bloqueadas u obstruidas con polvo o pelusa. Si lo están, utilice un aspirador para limpiar las áreas de ventilación.
4. Con el interruptor ALIMENTACIÓN en la posición de APAGADO, vuelva a conectar el cable de alimentación a la toma de corriente.
5. Si el problema continúa, haga que un profesional inspeccione su toma de corriente y cableado.

Información de la batería del mando a distancia

- el mando a distancia utiliza dos baterías **AAA (no incluidas)**

	<p>NUNCA arrojar las baterías al fuego. El incumplimiento de esta precaución puede provocar una explosión. Deseche las baterías en su centro local de procesamiento de materiales peligrosos.</p>
---	--

Cuidado y mantenimiento

Limpieza



SIEMPRE APAGUE el calentador y **desconecte el cable de alimentación de la toma de corriente** antes de limpiar, realizar mantenimiento o mover esta chimenea. De no hacerlo podría resultar en **descarga eléctrica, fuego o lesiones personales**.



NUNCA sumerja en agua o rocíe con agua. Hacerlo podría provocar **descargas eléctricas, incendios o lesiones personales**.

Metal:

- Dé brillo utilizando un paño suave ligeramente humedecido con un producto a base de aceite cítrico.
- **NO** utilice limpiadores de latón o limpiadores domésticos ya que estos productos dañarán los adornos de metal.

Cristal:

- Utilice un limpiador de cristal de buena calidad pulverizado sobre el paño o la toalla. Seque completamente con una toalla de papel o un paño sin pelusa.
- **NUNCA** utilice limpiadores abrasivos, aerosoles líquidos o cualquier limpiador que pueda rayar la superficie.

Rejillas:

- Utilice un aspirador o un plumero para quitar el polvo y la suciedad de las áreas del calentador y de ventilación.

Plástico:

- Limpie suavemente con un paño ligeramente húmedo y una solución suave de jabón para platos y agua tibia.
- **NUNCA** utilice limpiadores abrasivos, aerosoles líquidos o cualquier limpiador que pueda rayar la superficie.

Mantenimiento



¡Riesgo de descarga eléctrica! ¡NO ABRIR ningún panel! ¡En el interior no hay piezas que el usuario pueda reparar!



SIEMPRE APAGUE el calentador y **desconecte el cable de alimentación de la toma de corriente** antes de limpiar, realizar mantenimiento o mover esta chimenea. De no hacerlo podría resultar en **descarga eléctrica, fuego o lesiones personales**.

Partes eléctricas y móviles:

- Los motores del ventilador están lubricados en fábrica y no requieren lubricación.
- Los componentes eléctricos están integrados en la chimenea y no pueden ser reparados por el consumidor.

Almacenamiento:

- Guarde el calentador en un lugar limpio y seco cuando no esté en uso.



¡ATENCIÓN! El consumidor NO debe realizar MANTENIMIENTO alguno de las partes internas o eléctricas. No repare la unidad usted mismo.